

前回実績と来場者の声

●登録来場者数

2011年8月2日(火) 6,030名

2011年8月3日(水) 6,297名

公式登録総来場者数 12,327名

※ 本来場者数は入場時受付にて登録いただいた方々の数です。よって、2日間にわたってご来場いただいた方も1名としてカウントされております。



●出展者数

社数: 564社 (共同出展者含む)

小間数: 511小間

●会期中商談件数

1社平均: 18件

最 高: 200件

●ブースへの訪問者数

1社平均: 377人

最 高: 2,000人

●来場者の声

- ・当社では農業や添加物に対し厳しい取り扱い基準を設けているため、なかなか商品化可能なものが見つけにくいですが、この商談会では弊社で検討可能な商品、メーカー様が多く有意義なイベントです。(商社)
- ・今までの展示会で見ることもなかったメーカー様や商品が多数あった。また生鮮関係がよかった。(商社)
- ・情報をいただきたいお取引先や商品がまとまって出展しており、商談する良いきっかけ作りになりました。(小売業)
- ・食の安全のために有機栽培等に取り組み農家が多いこと、また若い方が積極的に取り組んでいることを心強く思いました。(外食)

※ 続きはWebで! ▶

開催会場

東京国際展示場 東京ビッグサイト 西2ホール

〒135-0063 東京都江東区有明3-11-1
<http://www.bigsight.jp/>

●りんかい線

「国際展示場」駅下車 徒歩約7分

●ゆりかもめ

「国際展示場正門」駅下車 徒歩約3分



東京ビッグサイト



第7回 アグリフード EXPO 東京 2012

プロ農業者たちの
国産農産物・展示商談会

国産にこだわりの
農と食をつなぎます

日時: 2012年
8月2日.3日
木 10:00~17:00 金 10:00~16:00



会場: 東京ビッグサイト 西2ホール

主催: **JFC** 日本政策金融公庫

事務局: 株式会社 日本政策金融公庫 農林水産事業本部 総合支援部
「アグリフードEXPO」事務局 / エグジビション テクノロジーズ 株式会社



主催

JFC 日本政策金融公庫

〒100-0004 東京都千代田区大手町1-9-3
TEL.03-3270-4116 FAX.03-3270-2350
URL.<http://www.jfc.go.jp>

お問い合わせ先

「アグリフードEXPO」事務局
エグジビション テクノロジーズ 株式会社

〒107-0052 東京都港区赤坂8-5-26 赤坂DSビル
TEL.03-5775-2855 FAX.03-5775-2856
URL.<http://www.exhibitiontech.com/afx/>

国産にこだわり 農と食をつなぎます



開催のご挨拶



国産農産物の展示商談会
第7回「アグリフードEXPO 東京 2012」
の開催をご案内申し上げます。

「国産」にこだわった、
全国的な展示商談会です。

食の安全・安心への関心が高まるなか、国内農業や国産農産物に対する消費者の注目が高まっています。「アグリフードEXPO」は、全国各地で国産ブランドを担い、魅力ある農産物づくりに取り組んでいる農業経営者の皆様や、地元産品を活用した多様なこだわり食品を製造する食品メーカーの皆様に、広域的な販路拡大の機会をご提供いたします。

出展者のみなさまとバイヤーとの商談を通じ
「農と食」をつなぎます。

出展者の皆様には、国産農産物及び加工品を個別出展ブースに展示いただき、来場される各業種のバイヤーの皆様との商談に臨んでいただきます。開催規模は400小間を予定しています。また、歳暮商戦に向け購買意欲の高まっている様々な業種のバイヤーの皆様に来場いただけるよう、私どものお客さまや協賛先の業界団体に、幅広くご案内いたします。商談の場、情報収集の場として、是非、ご参加ください。

開催概要

- 催事名 第7回「アグリフードEXPO 東京 2012」
- 会期 2012年8月2日(木) 10:00～17:00
8月3日(金) 10:00～16:00
- 会場 東京ビッグサイト 西2ホール
- 主催 株式会社 日本政策金融公庫
- 入場方法 当日登録制(一般の方は、入場できません)
- 開催内容 展示商談会/セミナー
- 運営 「アグリフードEXPO」事務局
エグジビションテクノロジーズ株式会社

お申込みについて

- 募集期間 2012年4月1日(日)～5月31日(木)
- 募集小間 400小間
なお、出来るだけ多くのご出展いただくため、1社あたり2小間を申込の上限としますので、ご理解、ご協力をお願いします。
- 申込方法 必要事項をもなく記入のうえ、出展申込書を必ず提出してください。
- 留意事項
 - ・ 申込は先着順となります。
 - ・ 出展申込書に記入もれがある場合は、申込書を受理できません。
 - ・ 出展者(共同出展者含む)は、必ず会場に来られる方に限ります。製品のみ展示はできません。
 - ・ 申込多数の場合、5月31日(木)以前に募集を締め切ることがあります。
 - ・ 出展募集締切後の申込、小間数の変更は受け付けません。

出展対象

- 農業者
稲作、野菜、果樹、施設園芸、茶、きのこ、酪農、肉用牛、養豚、養鶏(採卵鶏、ブロイラー)等
- 食品産業
国産農産物を主原料とする食品を主として扱う国内食品製造・加工業者(水産を除く)等
- 関連技術
農業・施設園芸技術、酪農技術、養豚・養鶏技術、食品加工技術、生産管理・流通・包装・鮮度保持技術、等

来場対象

- 小売業(食品)
百貨店、量販店、スーパーマーケット、生協、食品専門店、コンビニエンスストア、通信販売、野菜・果物・肉・販売店、等
- 商社・卸売業・流通業
商社、市場、仲卸、食品卸、食肉卸、輸送業、物流業、等
- 外食業・集客施設
日本料理店、西洋料理店、中華料理店、外食チェーン・レストラン、料亭、ホテル・旅館、宴会施設、等
- 中食業
惣菜、給食、仕出し・ケータリング・弁当販売店、食事宅配、等
- 食品加工・製造業
畜産加工(肉製品、乳製品)、野菜・果実缶詰、漬物、味噌、調味料、パン、菓子、清酒、清酒飲料、冷凍食品、麺類、豆腐、製茶、等
- 生産者・組合
農業者、農協、農業関連団体、等
- 行政組織・学術機関
国・自治体、在日公館、学術・研究機関、その他団体、等
- 関連技術
食品加工機械、関連技術・サービス、包装・流通資材、等

展示ブース

1小間(2.0m×2.0m)……¥94,500(税込)

- 料金に含まれるもの
 - ・ システム壁(背面)・社名板(15文字まで)
 - ・ テーブル 1.2m×0.6m 1台・パイプ椅子 1脚
 - ※ 実演に使用する電気、水道を、小間内に引き込むことができます。(有料)
 - ※ 基本設備以外の机、椅子や、冷蔵・冷凍ケースなど厨房機器のレンタルも可能です。(有料)
 - ※ 試飲・試食を行う場合は、申請及び手洗い設備が必要となります。会場内の「共同シンク」や、簡単な調理・加工が可能な「セントラル・キッチン」をご利用いただけます。(有料)

展示商談会初出展者限定!
農業者のチャレンジコーナー

- 料金に含まれるもの
 - ・ システム壁(背面)
 - ・ 社名板(15文字まで)
 - ・ テーブル1台
 - ・ パイプ椅子1脚
- ※ 展示場設備に合わせた出展する農業者の方には、専用1.0m×1.0mブースです。
- ※ 1小間には限りません。
- ※ 幅1.0mの仕切りはありません。
- ※ 水電工事はできません。
- ※ チャレンジコーナーでは10小間の受付はできません。

サイズ(1.0m×1.0m)……¥31,500(税込) 10小間限定!

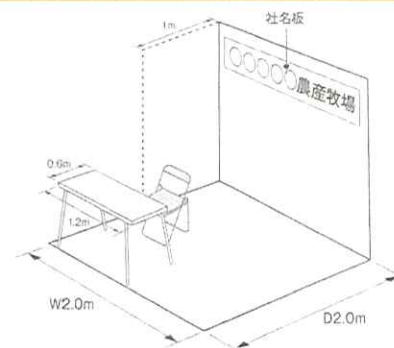

全ての出展者が必ず角小間となるよう配置します。よって必ず2面(正面+側面)が開放となり、来場者と接する機会が増えるようサポートしています。
境界線が隣の出展者と接する場合は、側面に壁(幅1m)を設置します。

開催までのスケジュール

